

XI Международная конференция по проблемам развития экономики и общества. Т. 2. М.: ВШЭ, 2011, 0,4 п.л.

Г.Б. Клейнер

Системный менеджмент и системный ресурс корпорации

«Мы обязаны обратиться к теории регулирования – как фирм, так и финансовых институтов, – с обновленной энергией и надеждой на дополнительную прозорливость, приобретенную благодаря текущему опыту» [Асемоглу, 2009]. Такие уроки кризиса призвал учесть один из наиболее активно работающих современных экономистов Д. Асемоглу.

Проблемы управления корпорациями (т.е. предприятиями с разделенной структурой собственности), испытывающими на себе в полной мере влияние и экономических, и административных, и социальных, и технологических факторов, имеют значение, далеко выходящее за рамки корпоративного сектора. Эти проблемы, как показано в [Клейнер, 2010а], хотя и в несколько иной форме, имеют место в управлении любыми экономическими системами – от индивидуального предпринимательства до управления странами и регионами. В обобщенной формулировке их можно определить как проблемы межфакторного взаимодействия и регулирования. Если, руководствуясь традиционными подходами, к таким факторам относить труд, капитал, знания, предпринимательско-управленческие способности, то деятельность корпораций можно представлять как взаимодействие владельцев этих факторов: владельцев труда (работники), капитала (акционеры), знаний (техноструктура корпорации) и полномочий (менеджеры). Нарушение необходимых связей между ними, рассогласование интересов, прав и ответственности, распространившиеся в силу дисфункций экономической среды по всем уровням экономики, и можно считать причиной возникновения мирового финансово-экономического кризиса [Клейнер, 2010а]. В настоящей работе, выполненной при финансовой поддержке РГНФ, проект 09-02—00479а, мы вводим понятие *системного ресурса корпорации* как совокупности внутрикорпоративных экономических систем, определяющей производственно-хозяйственные возможности корпорации, и развиваем теорию *системного менеджмента* как управления системным ресурсом корпорации, направленного на преодоление указанных выше проблем.

Анализ проблем корпоративного управления как в России, так и за рубежом, приводит к выводу о необходимости кардинального изменения подходов к стратегическим вопросам организации такого управления [MacAvoy, Millstein, 2003; Montgomery, Kaufman, 2003; Клейнер, 2010а, 2010б; Национальный доклад, 2009; Предприятия и рынки, 2010 и др.]. Традиционный «предметно-ресурсный» подход к структуризации и разделению управленческих функций, опирающийся на упоминавшееся выше традиционное разделение ресурсов по видам («управление персоналом», «управление НИОКР», «управление технологическим развитием», «управление знаниями» и т.п.) не позволяет преодолеть неэффективность использования корпоративных ресурсов. Требуется пересмотр фундаментальных взглядов на строение корпоративных экономических субъектов и экономики в целом.

Производительной способностью обладают не машины и оборудование, не технологии, не знания, а *системы*, в рамках которых взаимодействуют традиционные факторы производства. Необходимо учитывать силы межфакторного внутрисистемного взаимодействия и формировать структуры корпоративного менеджмента и корпоративного управления с ориентацией на воздействие на эти силы. Таким образом возникает понятие *системного менеджмента* – управления корпорацией как совокупностью взаимосвязанных и перекрывающихся подсистем с учетом их взаимодействия между собой и с внешними подсистемами.

«Невооруженным глазом» можно видеть следующие образования и явления в экономике:

- **объекты:** предприятия, холдинги, организации, регионы, государства и т.п.;
- **процессы или акты:** производство, распределение, обмен, потребление;
- **проекты:** планы, программы, намерения, события и т.п.;
- **среды:** инвестиционный климат, средства связи и коммуникации, законодательство, институты, ценовую среду и т.п.

Все эти образования/явления вместе с механизмами обеспечения их создания и функционирования следует рассматривать с единой точки зрения как *экономические системы*. Именно от них зависит результат функционирования экономики.

Существуют ли другие типы экономических систем, кроме объектов, проектов, процессов и сред? Принципиальный ответ на этот вопрос может быть получен, если использовать следующую базовую систему пространственно-временных характеристик

экономических явлений. Каждое экономическое явление естественным образом обладает тремя «координатами» (перечень которых составил название одной из наиболее известных телепередач), а именно: «что», «где», «когда». Если же первая координата зафиксирована при указании самого явления, о котором идет речь, то переменными остаются две характеристики: «где» и «когда». Если «где» и «когда» заданы, значит, речь идет о событии или проекте. Если «где» задано, а «когда» - нет (фактически это означает, что данное явление имеет место как бы «всегда»), мы получаем объект. В случае, когда «где» не задано (т.е. «везде»), а «когда» задано, получаем процесс. Наконец, если не задана (неизвестна) ни одна из характеристик, ни «где», ни «когда» (т.е. явление имеет место «везде» и «всегда»), мы имеем среду. Таким образом, можно говорить о четырех универсальных базовых типах систем. Одни из них локализованы в пространстве, другие во времени, третьи имеют лишь одну из этих локализаций, четвертые не локализованы ни во времени, ни в пространстве. Более подробное и строгое описание типов систем можно найти в [Клейнер, 2008].

Символически эти типы систем представлены на рис. 1.



Рис. 1. Символическое изображение четырех типов систем и их образная характеристика

«Тетрада» типов экономических систем имеет множественные аналогии с другими хорошо известными тетрадами: тетradой типов организационной культуры по Ч. Ханди; тетradой функций менеджмента по И. Адизесу и др. (см. табл. 1).

Таблица 1

Соответствие между типологией экономических систем, культур и управленческих стилей

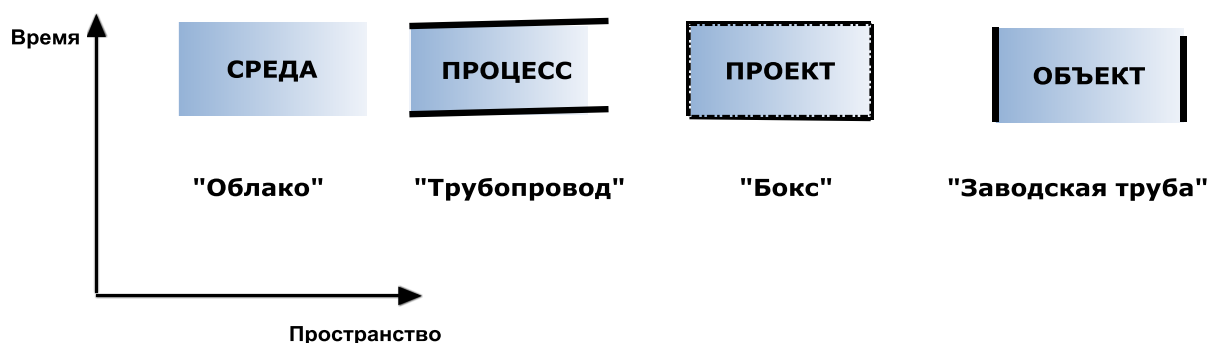
Типология	Типология видов	Типология стилей управления
-----------	-----------------	-----------------------------

экономических систем	организационной культуры по Ч. Ханди	по И. Адизесу
Объекты	Культура Зевса	Е-функция (предпринимательство)
Среды	Культура Дионисия	И-функция (интеграция)
Процессы	Культура Аполлона	А-функция (администрирование)
Проекты	Культура Афины	Р-функция (достижение результата)

Классификация систем в зависимости от локализации их границ в экономическом пространстве (точнее, в пространственно-временном континууме) определяет и их функциональные свойства. Так, ограниченные во времени системы (проект, процесс) **экономически активны**, т.е. готовы совершать значительное число действий в единицу времени. Не имеющие временных ограничений системы (среда, объект) **экономически пассивны**. Ограниченные в пространстве системы (проект, объект) **интенсивны**, т.е. стремятся к интенсивному использованию занимаемого пространства. Не имеющие пространственных ограничений системы (среда, процесс) **экстенсивны**. Таким образом, **среда абсолютно пассивна, проект абсолютно активен**.

Эти характеристики оказывают влияние и на взаимодействие типов систем. Поскольку каждая экономическая система оказывается изначально наделенной определенным видом базового ресурса – пространственным или временным ресурсом, ее функционирование связано с получением или передачей этих базовых ресурсов. Так, двойная пассивность среды приводит к тому, что она служит как бы *донором* для других видов систем, прежде всего объекта (предоставляет пространство для приема результатов деятельности объекта) и процесса (предоставляет ему постоянные условия для функционирования, т.е. время). Двойная активность проекта выражается в том, что проект является «дважды реципиентом», принимая от процесса пространственный ресурс, которым процесс владеет в неограниченном объеме, и от объекта – временной ресурс (см. рис. 2).



Рис. 2. Базовый тип взаимодействия экономических систем: предоставление пространственного (S) и временного (T) ресурсов

В целом мы видим, что применение системного подхода приводит к «перезагрузке» концепции экономического ресурса, основанная на понятии системы. Труд, капитал, природные ресурсы, предпринимательские способности создают ценности не сами по себе, а только в составе экономических систем. Исходя из этого, мы приходим к выводу, что социально-экономическое развитие должно быть рассмотрено под новым углом зрения – через призму создания, взаимодействия и трансформации экономических систем.

Основания для такой позиции в общих чертах были сформулированы Я. Корнаи [Корнаи, 2002]. «Системная парадигма не может быть сведена к какой-либо частной дисциплине.... Особое внимание при этом надо уделять взаимодействию различных сфер функционирования общества» [Корнаи, 2002, с. 10]. Перенос акцента с исследования элементов экономики на исследование экономических систем позволяет подойти к истокам формирования и динамики индивидуальных характеристик экономических образований, субъектов и явлений. Так, с позиций системной парадигмы «индивидуальные предпочтения являются главным образом продуктом самой системы» [Корнаи, 2002, с. 11]. С точки зрения системной парадигмы, экономика рассматривается как совокупность взаимодействующих экономических систем. Функционирование экономики представляется в виде процессов/актов создания, взаимодействия, трансформации и ликвидации экономических систем. Под системой мы понимаем относительно автономную и устойчивую во времени и в пространстве часть окружающего мира, обладающую одновременно свойствами внешней целостности и внутреннего многообразия. Система относится к числу экономических, если ее функционирование включает в себя реализацию процессов производства, распределения, потребления и обмена благ. Такой взгляд коренным образом отличается от неоклассического мейнстрима, согласно которому основными акторами экономики являются отдельные

хозяйствующие субъекты – агенты рынка, преследующие цели достижения максимальной полезности, а вопрос о формировании предпочтений оставляется за пределами экономических штудий (обсуждение этого см., напр., в [Ротбард, 2009]).

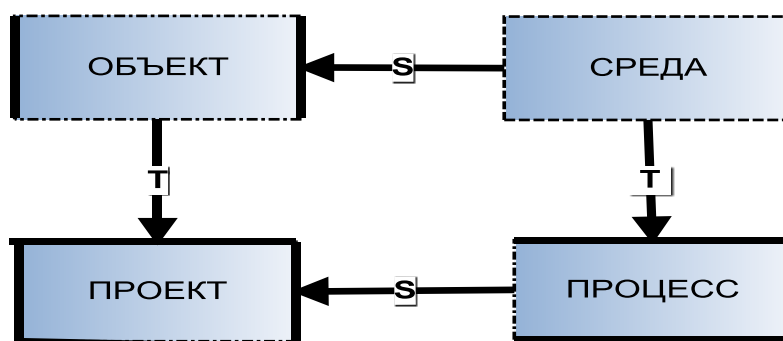
Исследование системного ресурса предполагает ответы на следующие вопросы.

1. Какова естественная структуризация системного ресурса, каковы виды системных ресурсов?

2. Расходуется ли системный ресурс?

3. Есть ли замещаемость или дополняемость между видами системных ресурсов?

Из всего изложенного выше можно сделать вывод, что образом, системный ресурс корпорации естественным образом структурируется на четыре вида: объектный, проектный, процессный и средовой.

Следующий вопрос, который необходимо рассмотреть, касается расходования системного ресурса. В процессе производства благ, как известно, расходуются и подлежат возмещению затраты факторов производства: труда, капитала, природных ресурсов. Истощается и подлежит восстановлению предприимчивость. Можно говорить о постепенном переносе стоимости всей экономической системы в целом на ее продукт и о возмещении переносимой стоимости за счет цены продукта. Следует отметить, что это надо относить не только к объектным, но и к другим видам экономических систем – средовым, процессным и проектным, каждая из которых производит свой вид продукта: объектная – товары (работы, услуги); средовая – возможности (опционы) для формирования каналов связи между объектами; процессы – перемещение материальных, финансовых и информационных ценностей; проектные – создание и трансформацию экономических систем.

Перейдем теперь к вопросу о заменяемости разных классов систем. Все четыре вида системных ресурсов необходимы для функционирования экономики и ни один из них не может быть полностью и на длительный период заменен другими. Вместе с тем частичная замещаемость возможна. Для того чтобы определить роль каждого из видов системных ресурсов в экономике, рассмотрим особенности воспроизводственных функций экономических систем. Как хорошо известно из работ классиков экономической науки В. Петти, Дж. С. Милля, К. Маркса, в условиях товарной экономики цикл общественного воспроизводства, отражающий изменение состояния экономического продукта от его появления до ликвидации (утилизации), состоит из четырех процессов (актов, операций, действий): производства; распределения; обмена; потребления. Эти четыре процесса (акта) обобщенно описывают как процесс воспроизводства общественного продукта на

макроуровне, так и жизненный цикл конкретного продукта (товара, услуги) на микроуровне. Через них реализуется экономическая активность и на других уровнях экономики: внутрифирменном, нано-, мезо- и мегаэкономическом уровнях. Сочетание и переплетение этих базовых процессов в различных масштабах в применении к разным экономическим благам образуют «функциональную ткань» экономики. Поэтому производство, распределение, обмен и потребление следует рассматривать как универсальный для всех уровней экономики перечень базовых экономических функций. Вместе с существующими в той или иной части экономики относительно устойчивыми взаимосвязями между этими функциями они образуют обобщенную (типовую), *функциональную структуру* экономики.

Распределение этих функций по типам экономических систем, как можно показать, имеет следующий вид. Для достижения надежности функционирования экономики реализация каждой из четырех общеэкономических функций не концентрируется в системах одного типа, а распределяется между системами двух типов. Тем самым устанавливается «субсидиарная ответственность» за выполнение общеэкономической функции со стороны, по крайней мере, двух систем, принадлежащих разным классам. При этом одна из таких систем специализирована на выполнении данной функции как основной, другая выполняет эту функцию как дополнительную. Из соображений симметрии вытекает, что каждая функция реализуется совокупностью систем, принадлежащих ровно двум классам, причем каждая система данного класса реализует ровно две функции, одну как основную, другую как дополнительную.

Товарное производство как целенаправленное преобразование ресурсов в товарную (т.е. подлежащую транспортировке и реализации за пределы производящей системы) продукцию может быть реализовано только системами с определенными пространственными границами. Поэтому если производство закрепляется за объектами в качестве основной функции, то в качестве дополнительной оно может быть реализовано только в проектных системах. Основной функцией для последних является обмен, поскольку каждый акт обмена осуществляется в ограниченных пространственных пределах, определяемых границами субъектов и предметов обмена. Теперь получается, что обмен в качестве дополнительной функции может быть реализован только процессными системами, в то время как основной для них является функция распределения. Для средовых систем эта функция остается в качестве дополнительной. Окончательные результаты распределения базовых экономических функций по совокупности типовых экономических систем приведены в табл. 2.

Распределение базовых экономических функций между системами различных типов

Тип системы	Основная функция	Дополнительная функция
Объектная	Производство	Потребление
Средовая	Потребление	Распределение
Процессная	Распределение	Обмен
Проектная	Обмен	Производство

Отметим, что структура распределения функций между системами разных классов задает «кольцевую» связь между классами систем, обусловленную наличием у некоторых пар систем общей функции. Именно: объектные системы, для которых функция потребления – дополнительная, связаны таким образом со средовыми, для которых эта функция – основная. Средовые системы, для которых распределение – дополнительная функция, взаимодействуют через нее с процессными, для которых функция распределения – основная. Процессные системы, реализующие обменную функцию как дополнительную, связаны с проектными, для которых обмен является основной. Наконец, проектные системы, выполняющие производственную функцию как дополнительную, разделяют ее с объектными, для которых она основная.

Наглядное представление о распределении базовых экономических функций между базовыми типами экономических систем можно получить из рис. 3.



Рис. 3. Взаимосвязь базовых функций и базовых видов экономических ресурсов

На рис. 3 в четырех координатных квадрантах, начиная с первого, помещены множества экономических систем (системных ресурсов). Так, средовой ресурс располагается в координатных полуосях «потребление» (вертикальная полуось) и «распределение» (горизонтальная полуось). Можно представлять эти оси как шкалы измерения интенсивности этих процессов, считая, что точка пересечения обозначает минимальный (нулевой) уровень этих процессов.

Возникает вопрос: насколько корректно представление производства – распределения (а также обмена – потребления) в качестве полуосей одной оси. Является ли производство процессом, противоположным в определенном смысле распределению? Следующие соображения приводят к положительному ответу на этот вопрос. Производство представляет собой процесс концентрации и интеграции ресурсов в целях получения конечного продукта. Распределение, наоборот, является в некотором смысле обратным процессом, предполагающим дифференциацию имеющейся или предполагаемой товарной массы. Аналогичным образом связаны между собой члены второй пары: для владельца некоторой массы благ обмен представляет собой альтернативу потреблению. Вариативные характеристики этих пар процессов (актов) противоположны [Клейнер, 2008].

Бифункциональность каждого из классов систем (S_1 – объектные, S_2 средовые, S_3 процессные, S_4 - проектные) порождает две структуры функциональных связей между ними. Первая структура на множестве классов обусловлена дублированием функций. Наличие общей функции у пар систем (S_1, S_2), (S_2, S_3), (S_3, S_4), (S_4, S_1) позволяет говорить об отношениях *частичного замещения* системой из класса S_{i-1} системы S_i , $i = 1, 2, 3, 4$ (S_0 считаем совпадающим с S_4) за счет реализации системой из класса S_{i-1} ее дополнительной функции. Таким образом, класс систем S_{i-1} частично замещает класс систем S_i , $i = 1, 2, 3, 4$.

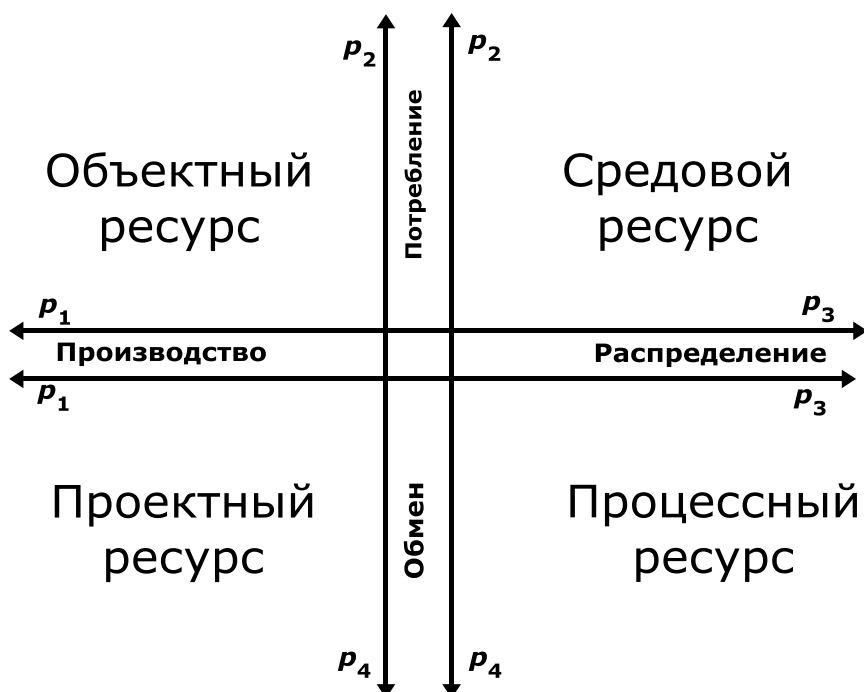
Таким образом, надежное функционирование экономики обеспечивается двойной кольцевой структурой связей между классами систем, отражающей фундаментальные экономические отношения замещаемости и дополняемости (рис. 4).



Рис. 4. Взаимосвязи между классами систем, обусловленные отношениями функциональной замещаемости (пунктирные стрелки) и дополняемости (сплошные стрелки) между системами

Итак, основная задача системного менеджмента связана с управлением системным ресурсом, что подразумевает:

- развитие всех типов системного корпоративного ресурса и, соответственно, всех типов внутрикорпоративных экономических систем;
- достижение и поддержание паритета между всеми видами системного ресурса;
- обеспечение эффективного взаимодействия разных видов системного ресурса с учетом их замещаемости и дополняемости,
- оптимизацию использования системного ресурса.

Переход от традиционного «сепаратного» менеджмента корпораций к системному менеджменту позволит консолидировать управление, интегрировать корпоративное управление и корпоративный менеджмент, преодолеть социальные противоречия между

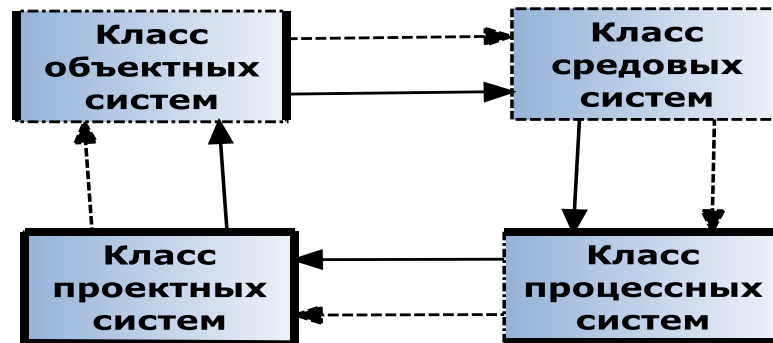
различными группами стейкхолдеров и снизить вероятность возникновения масштабных экономических кризисов.

Литература

Асемоглу Д. Кризис 2008 года: структурные уроки для экономики // Terra Economicus. 2009. № 2.

Клейнер Г.Б. Кризис корпоративного управления и мировой финансовый кризис в свете системной парадигмы. X Международная конференция по проблемам развития экономики и общества. Т. 2. М.: ГУ ВШЭ, 2010 (а).

Клейнер Г.Б. Развитие теории экономических систем и ее применение в корпоративном и стратегическом управлении. М.: ЦЭМИ РАН, 2010 (б).

Клейнер Г.Б. Системная парадигма и системный менеджмент. // Российский журнал менеджмента. 2008. т. 6. № 3.

Корнаи Я. Системная парадигма. // Вопросы экономики. 2002. № 4.

Национальный доклад по корпоративному управлению. Выпуск 2. М.: Национальный совет по корпоративному управлению, 2009.

Предприятия и рынки в 2005-2009 итоги двух раундов обследования российской обрабатывающей промышленности. М.: ГУ ВШЭ, 2010.

Ротбард М. О реконструкции теории полезности и благосостояния. // Экономическая политика. 2009. № 1-2.

MacAvoy P., Millstein I. The Recurrent Crisis in Corporate Governance. Palgrave Macmillan. N.Y. 2003.

Montgomery C.A., Kaufman R. The board's missing link // Harvard Business Review. 2003. 81 (3).